

ARRI STUDIO 5KW, T12, T24 点灯姿勢の注意事項

点灯姿勢に関する重要なお知らせです。
製品を安全に長く使用するために下記の注意事項を遵守願います。

■対象機種

- ・STUDIO 5000W
- ・STUDIO T12/10KW
- ・STUDIO T24/20KW

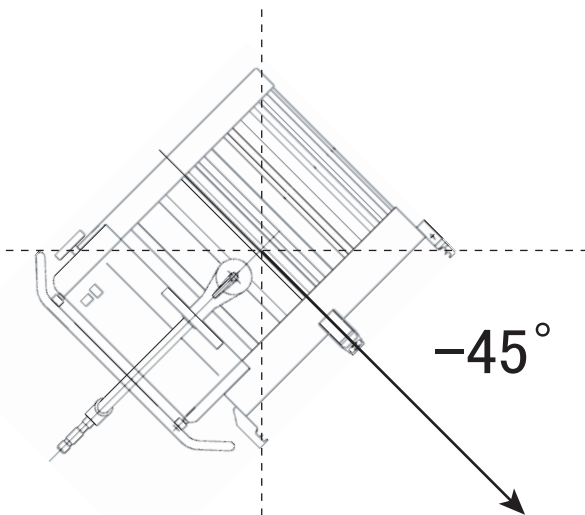

点灯姿勢: -45°

STUDIO 5KW, T12, T24での最大下向け姿勢は -45°です。
点灯時間は20分以内にするをお勧めします。
特に STUDIO T24 の場合、長時間の点灯を続ける際は
ディマーADM24 の調光ボリュームの出力を落とし、灯体にか
かかる熱の負荷を減らす努力をして下さい。
撮影再開は5分前にフル発光にして撮影に臨んで下さい。
+45° (上向き) に関しても同様です。

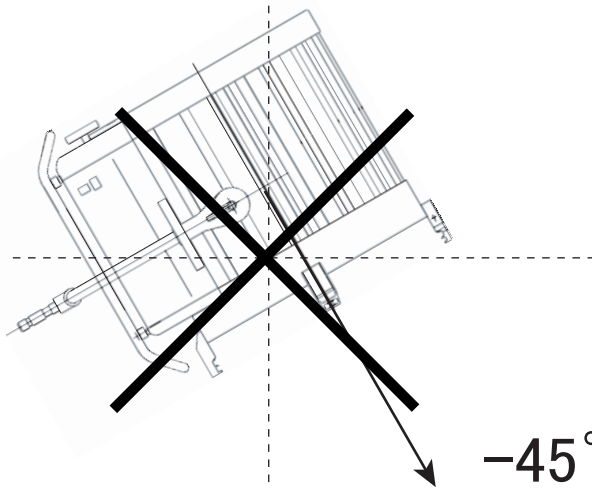

点灯姿勢: -45° 以上の下向き

この姿勢で点灯をすると灯体が破損する可能性があります。
最悪の場合、
・リフレクタが溶解し、ランプやレンズに付着し割れる
・ランプやレンズが破損し、破片が真下に飛散する
など大変危険な状態になります。
下に人がいる場合は生命の危険があります。
燃えやすい物があれば火事になります。
絶対に行わないで下さい。
+45以上の° 上向きに関しても同様です。